

加工方法

商品構成

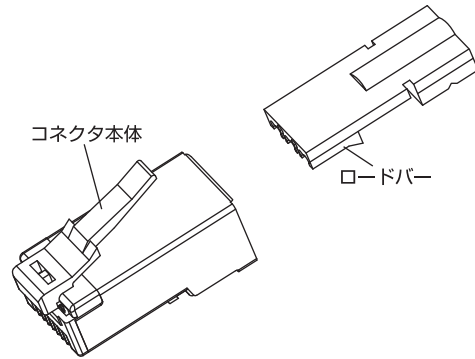

仕様

カテゴリ：U/UTP Cat.5e/Cat.6
コネクタタイプ：RJ45
適合導体径：AWG28 より線 / 単線
適合絶縁径：0.60 ~ 0.65mm
適合ケーブル径：Φ3.5 ~ 4.5mm

圧着工具

当社が販売している RJ45 モジュラープラグ圧着工具、
または大手メーカー製 RJ45 モジュラープラグ圧着工具をご使用ください。

結線表

Pin 番号	1	2	3	4	5	6	7	8
T-568A	白緑	緑	白橙	青	白青	橙	白茶	茶
T-568B	白橙	橙	白緑	青	白青	緑	白茶	茶

加工手順

1

ケーブル外被を除去するために、ストリッパーなどを用意します。

2

ケーブル外被を約 30mm 除去します。

3

抗張力繊維を根元でカットします。

4

介在物 (十字フィラー) を対の根元で切断します。*Cat.6 ケーブルの場合

5

各対を根本まで撚りを戻し、心線をまっすぐに整線します。ロードバーを心線に挿入します。*ロードバーには向きがあります。(上図) 向きをご確認の上、挿入してください。

6

① 外被の根本とロードバーを合わせ、ケーブルをロードバーの隙間に押し込みます。
② 心線を Pin 番号に注意してロードバーに挿入し、心線をコネクタ側の根元でカットします。

7

③ コネクタ本体をしっかりと挿入します。*ロードバー外被側の平面部がコネクタ本体のツメ側になるようにコネクタ本体を差し込んでください。

7

⚠ ロードバーに心線を挿入する際の注意
ロードバー内の心線の位置について

✗ 差し込めない状態

○ 正しい状態

コネクタ本体のピン接触部分がこの位置を通過します。心線がピンの通路を防ぐため最後までケーブルを挿入できません。

ロードバーに心線を挿入し心線をカットした際、ロードバー端から見た状態が、上図「✗」の状態では本体に差し込めません。心線が適正な位置にあることを確認して、コネクタ本体に挿入してください。