

加工方法

商品構成

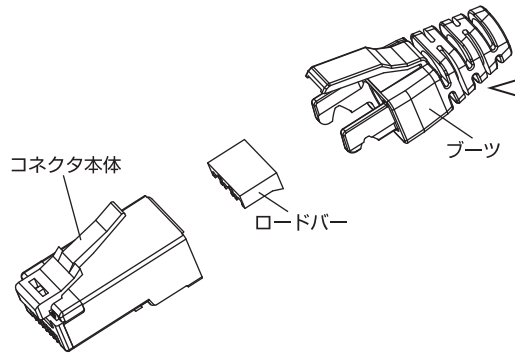

⚠ 装着の順番にご注意ください

必ず「ブーツ」を「コネクタ本体」へ挿入してから圧着してください。

- ① ブーツをコネクタへ挿入する
- ② 圧着工具で圧着する
- ③ 圧着することによってブーツとコネクタが固定される

仕様

カテゴリ：U/UTP Cat.5e/Cat.6
コネクタタイプ：RJ45
適合导体径：AWG28 より線 / 単線
適合絶縁径：0.60 ~ 0.65mm
適合ケーブル径：Φ3.5 ~ 4.5mm

圧着工具

当社が販売している RJ45 モジュラープラグ圧着工具、または大手メーカー製 RJ45 モジュラープラグ圧着工具をご使用ください。

結線表

Pin 番号	1	2	3	4	5	6	7	8
T-568A	白 緑	緑	白 橙	青	白 青	橙	白 茶	茶
T-568B	白 橙	橙	白 緑	青	白 青	緑	白 茶	茶

加工手順

1

ブーツをケーブルに挿入します。

2

ケーブル外被を約 30mm 除去します。

3

抗張力繊維を根元でカットします。

4

介在物 (十字フィラー) を対の根元で切断します。*Cat.6 ケーブルの場合

5

各対を根本まで撚りを戻し、心線をまっすぐに整線します。ロードバーを心線に挿入します。*ロードバーには向きがあります。(上図) 向きをご確認の上、挿入してください。

6

① ロードバーを挿入し、心線をコネクタ側の根元でカットします。
② コネクタ本体を①に挿入します。*ロードバー外被側の平面部がコネクタ本体のツメ側になるようにコネクタ本体を差し込んでください。

7

ブーツをコネクタ本体に奥までしっかりと挿入します。

7

ブーツをコネクタ本体に奥までしっかりと挿入します。

8

ブーツ先端の溝に、コネクタ本体の凸部がしっかりと嵌っているか確認してください。圧着工具で一括圧着します。圧着工具から取り外し、完成です。