

エコリカ 丸形LEDランプ電源内蔵タイプ ECL-FCL シリーズ 取扱説明書

このたびはエコリカ丸形LEDランプ電源内蔵タイプをお買い上げいただきまして誠にありがとうございます。
本製品は既存器具に工事をせずに取り付け可能な製品ですが、説明書の内容を十分にご理解いただいた上で設置を行ってください。

重要 本製品はランプ型番が **FCL** の **グロースタータ(点灯管)付きの照明器具** 専用です。

○ 使えるランプの種類 / 照明器具

● ランプ型番：FCL

FCL から始まる記号

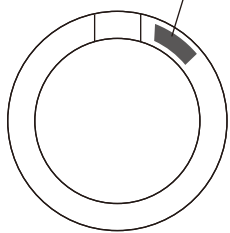

● グロースタータ(点灯管)付きの器具

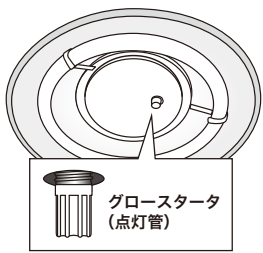

× 使えない点灯方式 / 器具

- グロースタータ(点灯管)が付いていない器具
- リモコン付き器具
- 「ピッ!」と電子音のするプルスイッチ付き器具
- 壁スイッチで色や明るさを調整できる器具



※器具の形状によっては取り付けできない場合があります。

1. 安全上のご注意

お使いになる人や他の人への被害、財産上の損害を防ぐため、必ずお守りいただく事を次に説明致します。

■ 表示と内容を無視して誤った使い方をしていた際に生じる人的、物的被害は取扱者の過失になりますので、次の内容を必ず確認してください。

使用上のご注意

⚠ 警告 「死亡または重傷を負う恐れがある」内容です。

- ◇ ランプ交換やお手入れの際は必ず電源を切ってください。感電の原因となります。
- ◇ ランプや器具を布や紙などの可燃物で覆ったり、被せたり、燃えやすいものを近づけたりしないでください。火災の原因になります。
- ◇ 屋外では使用しないでください。屋内でも浴室やサウナ室などでの使用はしないでください。感電、故障する恐れがあります。
- ◇ 次のような器具には使用できません。
 - ・調光機能のついた器具や回路
 - ・リモコンのついた電球器具や回路
 - ・誘導灯・非常用照明器具
 - ・断熱材施工器具
 - ・直結配線工事済みの器具
 - ・人感センサーなどの自動点灯装置や遅れ消灯スイッチを使用している器具・密閉型器具
- ◇ ラジオ、ワイヤレス方式の機器は、なるべく照明器具から離してご使用ください。雑音が入る場合があります。
- ◇ ご自身で修理、分解、改造をしないでください。故障の原因になる上に、感電、火災の危険があります。また保証の対象外となります。
- ◇ 製品を落としたり、叩いたり、乱暴に扱わないでください。故障や破損、けがの原因になります。
- ◇ 照明器具にはしっかりと確実に取り付けてください。取り付け部分が劣化した照明器具には取り付けないでください。落下の恐れがあります。
- ◇ 器具の下には温度の高くなるもの（ストーブ、ガスレンジ等）を置かないでください。火災の原因となります。
- ◇ 濡れた手で取付け・取り外しをしないでください。感電する恐れがあります。
- ◇ 照明器具の口金にほこりがついた状態で使用しないでください。火災などの原因になる場合があります。
- ◇ 商品改良の為、仕様・外観は予告なしに変更することがあります。

- 本製品はグロースタータ式専用です。グロースタータ(点灯管)がある器具のみご使用いただけます。その他のラピッドスタータ式、Hfインバータ式、FHC(丸形スリム蛍光灯)、FHD(二重環形蛍光灯)、FHG(角型スリム蛍光灯)専用照明器具には使用しないでください。本製品及び器具の故障・破損の原因となります。
- ご使用中の照明器具も使用期間に応じて劣化が進みます。器具が古く劣化している場合、正常に点灯しない場合がございます。
- 壁のスイッチが電源 OFF時にスイッチが光る位置表示灯内蔵スイッチ(電流が完全に遮断されないスイッチ)をお使いの場合、電源を OFFにしてもぼんやり点灯する場合がございますが、製品本体の異常ではございません。
- 蛍光灯や他社製品 LED ランプとの併用はおやめください。ランプ器具の破損の原因となります。
- ご使用後、万一異常(点滅、異音、異臭、煙のような物)を感じた場合は速やかに使用を中止し照明器具から本製品を取り外してください。
- 器具に取り付ける際にランプホルダーで強くはじかないでください。
- 器具の引き紐を強くはじいたり、ランプに絡ませないでください。

⚠ 注意 「重傷を負う恐れまたは物的損害を生じる恐れがある」内容です。

- 【管理】 落としたり、物をぶつけたり、無理な力を加えたり、キズをつけたりしないでください。器具破損の原因、また器具が破損した場合、けがの原因となることがあります。
- 【使用環境】 -20℃～40℃以外では使用しないでください。感電、寿命短縮の原因となります。密閉型の器具には使用禁止です。周辺温度が高い場合や点灯時間が長い場合には寿命が短くなります。また、直射日光の当たる場所、直接雨や水のかかる場所、湿気が多い場所、振動のある場所、可燃性ガスの発生する場所では使用しないでください。落下・感電・火災の原因となります。
- 【電源電圧】 器具に表示された電源電圧以外の電圧で使用しないでください。間違えて使用しますと製品の破損、器具の破損、ランプの短寿命、火災の原因となります。(器具の定格電圧とランプの定格電圧は器具に取り付ける前に必ず確認ください)
- 【掃除・点検】 掃除と点検の際は必ず電源を切ってから行ってください。感電の原因となります。1年に1回は「安全チェックシート」などを基に点検をしてください。3年に1回は専門家による点検を受けてください。設置工事後、器具にその旨を記載するなどして、後日ランプを交換する際に間違わないように弊社 LED 製品用の配線になっている旨が分かるような表示などの対策を施してください。表示は安易に消えない方法で表示してください。

2. 構成

お使いになる前に次のものが梱包されていることを確かめください。万一足りないものがありましたら恐れ入りますが弊社までお申し付けください。

丸形LEDランプ本体	1本	グロー穴ふさぎシール	1枚
ランプ交換済シール	1枚	取扱説明書	

3. 各部の名称

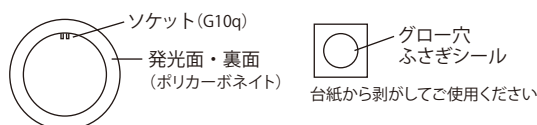

台紙から剥がしてご使用ください

4. 仕様

エコリカ 丸形LED 電源内蔵タイプ

タイプ	型番	光源色	色温度	全光束	消費電力	定格寿命	入力電圧	サイズ	重量				
30W形	ECL-FCL30YD	昼光色	6500K	1350lm	9W	50000h 光束維持率 70%時	AC100V (50/60Hz)	φ29×225mm	290g				
	ECL-FCL30YN	昼白色	5000K										
	ECL-FCL30YL	電球色	3000K	1305lm									
32W形	ECL-FCL32YD	昼光色	6500K	1800lm	12W			50000h 光束維持率 70%時	AC100V (50/60Hz)	φ29×298mm	350g		
	ECL-FCL32YN	昼白色	5000K										
	ECL-FCL32YL	電球色	3000K	1740lm									
40W形	ECL-FCL40YD	昼光色	6500K	2300lm	16W					50000h 光束維持率 70%時	AC100V (50/60Hz)	φ29×373mm	410g
	ECL-FCL40YN	昼白色	5000K										
	ECL-FCL40YL	電球色	3000K	2160lm									

●表示の特性値は標準値です。 ※定格寿命は平均値であり保証値ではありません。 ※日本国内専用 ※消費電力はLEDランプ単体の値です。

5. 設置する前の点検事項

- 既存の照明器具の寿命にご注意ください 安定器が正常に動作していることを確認してください。寿命の目安は10年です。
- 口金ソケットの劣化状態の確認 口金に変化していないことを確認してください。劣化した口金は発火の原因となります。

※設置後も定期的な安定器の点検が必要です。

6. 設置方法

1 壁スイッチまたはひもスイッチなどで、蛍光灯の電源を切ります。

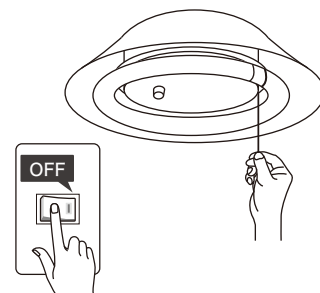

2 器具から蛍光灯を外します。
※蛍光灯が冷えてから行ってください

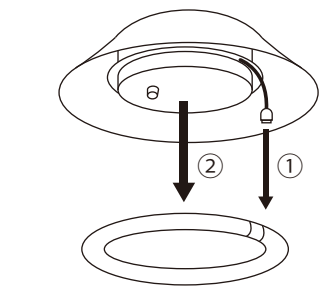

3 グロースタータ(点灯管)を外し、穴を付属のシールで塞ぎます。

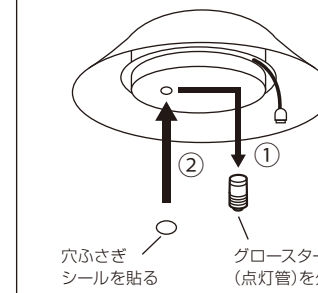

4 エコリカ丸形LEDランプを取り付けます。

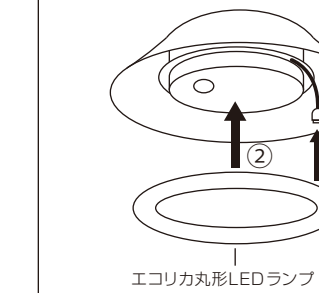

※既存蛍光灯の交換、本製品の設置及び、取り外しは必ず電源を切った状態で行ってください。

※安定器の寿命は約10年と言われておりますので劣化した安定器は最悪の場合発火するなど危険性があります。LEDがちらつく、暗くなる、異音がするなど異常点灯が発生した場合は、安定器が劣化している可能性がございますので、ご使用を中止してください。

※長時間ご使用している照明器具(購入後10年以上)には使用しないでください。老朽化している場合、ソケットの劣化によるランプの落下、破損、発煙、発火の恐れがあります。

7. 保証について

■保証期間は商品ご購入後の3年間です。購入日から保証期間中に取扱説明書、本体ラベルなどの注意事項に従い正常の使用状態で故障した場合、下記記載に従って無料交換します。蛍光灯器具及び器具の安定器は保証対象に含まれません。

■次の内容で故障した場合には保証期間中であっても無償処理できません。

- 1) 使用上の過失 / 衝撃 / 不注意 / 浸水で故障した場合
- 2) 他の目的で製品を分解 / 改造して故障した場合
- 3) 火災 / 地震 / 水害などの天災地変で故障した場合
- 4) 塩害に起因する場合
- 5) 当社指定のサービスではない所で修理して製品が変更または損傷された場合
- 6) 使用器具の異常及び接続機器の不良による故障の場合
- 7) バルコード及び本体ラベルが損傷されて製品追跡が不可能な場合
- 8) 流通及び運送過程上取扱い不注意によって製品が損傷された場合
- 9) 製品の使用上にて環境条件と設備範囲を脱した条件での使用で製品が損傷された場合
- 10) 動作環境条件が-20℃~+40℃ / 湿度75% 1日12時間使用環境で製品の照度減少が30%以内の場合
- 11) 停電・不安定電力供給による場合
- 12) 薬品・薬物等の付着に起因する場合
- 13) 工事完了後に実施した他の工事等に起因する場合
- 14) 電力会社が供給保証する電源波形を逸脱した供給電源でご使用になり異常動作や故障に至った場合

RoHS



MADE IN CHINA

保証書

お客様のお名前	販売店名・住所・電話番号	品名
ふりがな	□□□-□□□□	丸形LEDランプ 電源内蔵タイプ
お客様のご住所 / お電話番号	※製品本体に貼られているバーコードラベルは剥がさないでください。 お買い上げ日	型番
□□□-□□□□		保証期間
お電話番号 (- -)	年 月 日	ECL-FCL シリーズ
		3年

工事業者様へ

配線工事が必要な場合はこのように安定器からの線を切り、直接LEDに電源をつなぎます。

配線替えは電気工事有資格者にご依頼ください。

(参考) インバーター、ラピッド式安定器の場合の直結配線図

直結工事の配線図

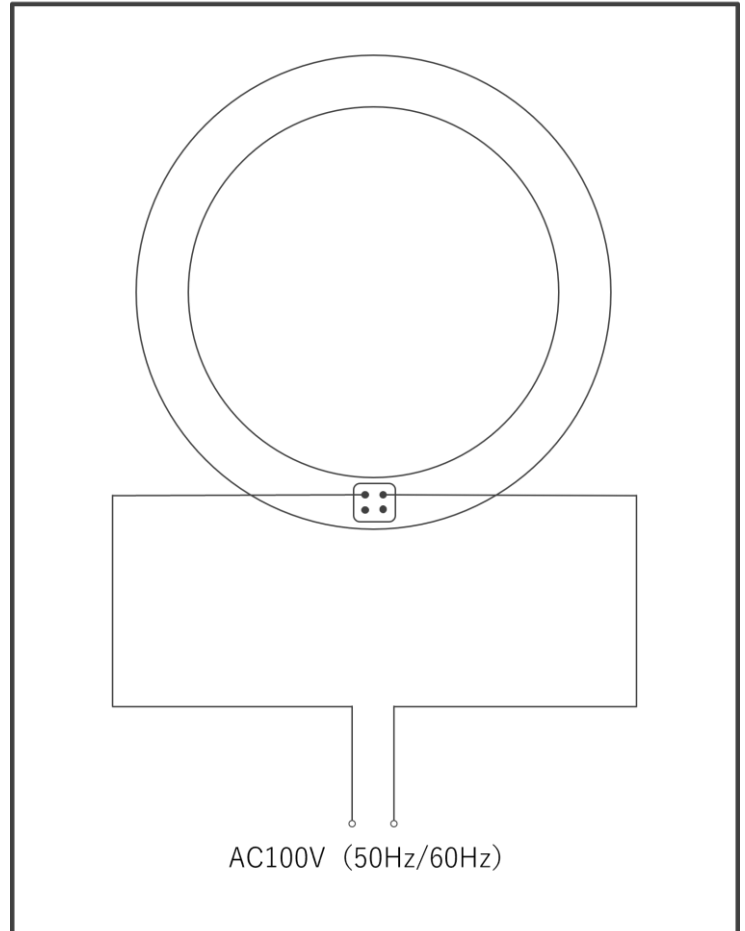
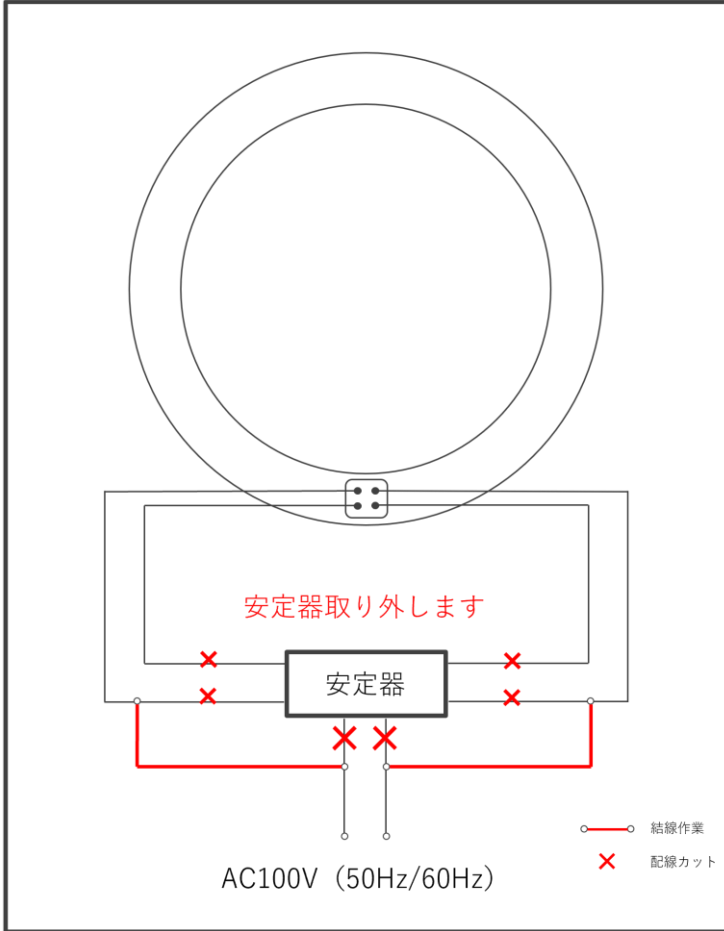

- ① AC100V の電源を器具の口金ソケットに直接配線します。
- ② 器具の配線が完了したら器具の見やすいところに添付の「ランプ交換済みシール」を貼り付けてください(図A)

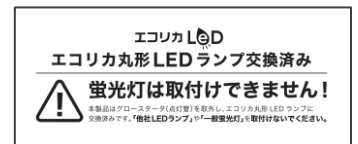

(図A) ランプ交換済みシール

【ご注意】

- 電圧と消費電力より適正な線種を使用してください。
- 本製品への電気配線工事を実施する際は電気工事士等の資格が必要です。施工は必ず電気工事施工業者に依頼してください。
- 電気工事は必ず元電源を切った状態で行ってください。
- 既設の安定器には電氣的遮断を行い絶縁処理を行ってください。