

N1712

4MP ハイブリッドライト FCView ドーム型バリフォーカルIPカメラ

24h FCview



- 4MP(2560×1440)解像度の高画質映像
- 先進のテクノロジーで遠距離照射に対応したスマートハイブリッドライト搭載
- 120dBのWDR(ワイドダイナミックレンジ)技術で強い逆光にも鮮明な画像
- 人と車両の検知に対応
- 効率的なH.265+圧縮技術
- 最大512GB(μSDカードスロット)のオンボードストレージに対応
- リアルタイムの音声監視用マイクを内蔵
- 2.8~12 mm の電動バリフォーカルレンズにより簡単な設置と監視が可能
- 防水・防塵性能 (IP67)、耐衝撃性能 (IK08)

SS17122407

・仕様

カメラ	
撮像素子	1/3" プログレッシブスキャン CMOS
最大解像度	2560(H) × 1440(V)
最低被写体照度	カラー: 0.005 lx (F1.6, AGC ON), モノクロ : 0.00 lx (IRライトON)
シャッター速度	1/3 ~ 1/100,000s
レンズ	F1.6 2.8 ~ 12mm 電動バリフォーカル
視野角	水平:96.7°~29.7°, 垂直 51.7°~16.7°, 対角 114.3°~34°
調整角度	水平:0~355°、垂直:0~70°、回転:0~355°
DAY & NIGHT	ICR (IR-CutFilter removable) / 24Hカラー
ライト	赤外線(850nm) 最大照射距離30m、白色ライト 最大照射距離30m
DORI	D: 64.0~198.0m, O: 25.4~78.6m, R: 12.8~39.6m, I: 6.4~19.8m
ビデオ	
メインストリーム	50Hz: 20fps (2560×1440), 25fps (1920×1080, 1280×720) 60Hz: 20fps (2560×1440), 24 fps (1920×1080, 1280×720)
サブストリーム	50 Hz: 25 fps (1280 × 720, 640 × 480, 640 × 360) 60 Hz: 24 fps (1280 × 720, 640 × 480, 640 × 360)
ビデオ圧縮	メインストリーム: H.265+ / H.265 / H.264+ / H.264, サブストリーム : H.265 / H.264 / MJPEG
ビデオビットレート	32 Kbps ~ 16 Mbps
H.264 Type	Baseline Profile / Main Profile / High Profile
H.265 Type	Main Profile
ビットレート制御	CBR, VBR
スケーラブルビデオコーディング	H.264 and H.265 encoding
監視領域(ROI)	1 固定領域 (メインストリーム)
オーディオ	
オーディオタイプ	モノラルサウンド
オーディオ圧縮	G.711ulaw/G.711alaw/G.722.1/G.726/MP2L2/PCM/AAC-LC
オーディオビットレート	64 Kbps (G.711ulaw/G.711alaw) / 16 Kbps (G.722.1) / 16 Kbps (G.726) / 32~160 Kbps (MP2L2) / 16~64 Kbps (AAC-LC)
オーディオサンプリングレート	8 kHz/16 kHz
環境ノイズフィルター	対応
ネットワーク	
プロトコル	TCP/IP, ICMP, DHCP, DNS, HTTP, RTP, RTSP, RTCP, NTP, IGMP, IPv6, UDP, QoS, FTP, SMTP
同時ライブビュー	最大 6 ch
インターフェース規格	ONVIF (Profile S, Profile G, Profile T), ISAPI, SDK

セキュリティ	パスワード保護、複合パスワード、透かし、HTTPのベーシック認証とダイジェスト認証、ONVIFのWSSE認証とダイジェスト認証、セキュリティ監査ログ、ホスト認証 (MACアドレス)
ユーザー / ホスト	最大 32 ユーザー / 3 ユーザーレベル:管理者、オペレーター、ユーザー
WEBブラウザ	ライブビューにプラグインが必要: IE 10, IE 11, ローカルサービス: Chrome 57.0+, Firefox 52.0+, Edge 89+
WEBブラウザ言語	英語、ウクライナ語
画像	
画質設定	Rotate , Saturation, Brightness, Contrast, Sharpness, Gain, White Balance (クライアントソフトウェアまたは、WEBブラウザで調整)
Day/Night スイッチ	Day, Night, Auto, Schedule
画質強調	BLC, HLC, 3D DNR
ワイドダイナミックレンジ (WDR)	120 dB
SNR	≥ 52 dB
プライバシーマスク	4領域設定可能
機能	
一般機能	アンチフリッカー、ハートビート、ミラー、パスワード保護、電子メールによるパスワードリセット
イベント	
基本イベント	動体検知(特定対象(人および車両)によるアラームのトリガーに対応)、映像タンパリングアラーム、例外処理
リンケージ	FTP/メモ리카ードへのアップロード、監視センターに通知、メール送信、トリガー録画、トリガーキャプチャ、トリガーアラーム出力、警告音出力
インターフェース	
イーサネット	RJ45(10 M /100M自己適応型イーサネットポート) x1
搭載ストレージ	マイクロSDカードスロット搭載 microSD/microSDHC/microSDXCカード (最大512 GB)
内蔵マイク	搭載, x 1
オーディオ	1入力(ライン入力), 2芯端子台, (最大3.3 Vp-p, 4.7KΩ、非平衡) 1出力(ライン出力), 2芯端子台, (最大3.3 Vp-p, 100Ω、非平衡)”
アラーム入出力	1 入力, 1 出力 (最大12 VDC,30mA)
リセットキー	搭載
電源端子	Φ5.5mm 電源プラグ x1
一般	
電源	12 VDC ± 25% / PoE: IEEE 802.3af, Class 3
消費電力	12VDC、0.8A 最大 9.6W PoE: IEEE 802.3af, Class 3, 最大 12 W
材質	本体:メタル、カバー部:プラスチック
使用温度範囲	-30℃ ~ 60℃
使用湿度範囲	湿度95%以下(結露しないこと)
寸法	Ø121.5 mm × 97.6 mm
重量	約 540 g

認証

EMC	CE-EMC: EN 55032:2015+A1:2020, EN 50130-4:2011+A1:2014, EN IEC 61000-3-2:2019+A1:2021, EN 61000-3-3:2013+A1:2019+A2:2021, RCM: AS/NZS CISPR 32: 2015, IC: ICES-003: Issue 7
安全	UL: UL 62368-1, CB: IEC 62368-1: 2014+A11, CE-LVD: EN 62368-1: 2014/A11: 2017, BIS: IS 13252 (Part 1): 2010/IEC 60950-1: 2005
環境	CE-RoHS: 2011/65/EU, WEEE: 2012/19/EU, Reach: Regulation (EC) No 1907/2006
防水・防塵性能	IP67 : IEC 60529-2013
耐衝撃性能	IK08 : IEC 62262:2002

・寸法

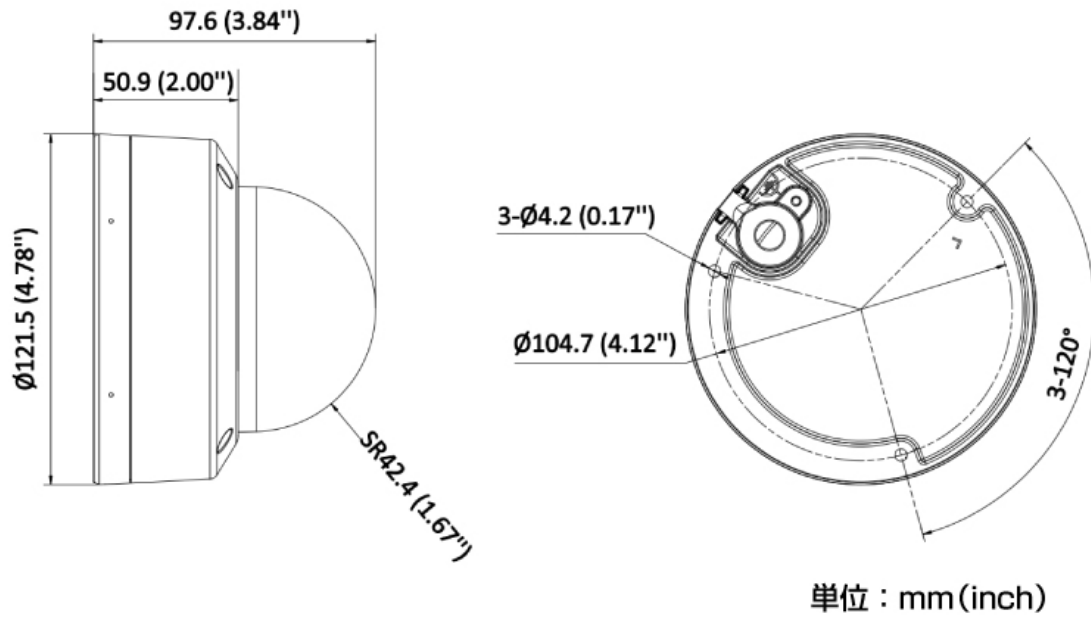

・アクセサリ

DS-1272ZJ-120 壁面金具	DS-1272ZJ-120B 壁面金具ボックス付き	DS-1271ZJ-120 天吊り金具
		
DS-1280ZJ-DM46 ジャンクションボックス	DS-1275ZJ-SUS ポール取付金具	DS-1276ZJ-SUS コーナーマウント ブラケット
		