

接地面

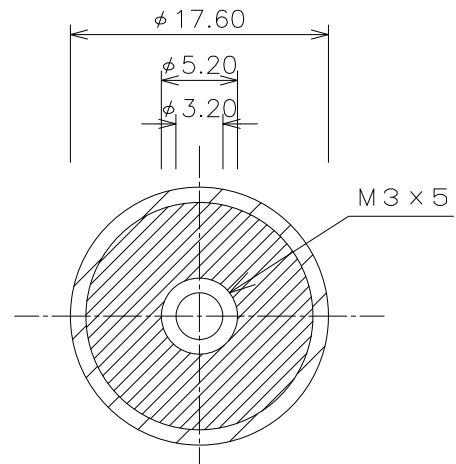

接地面

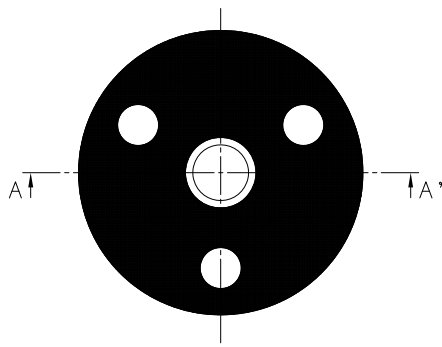

取付面

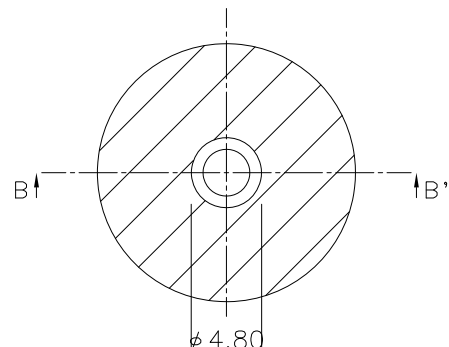

取付面

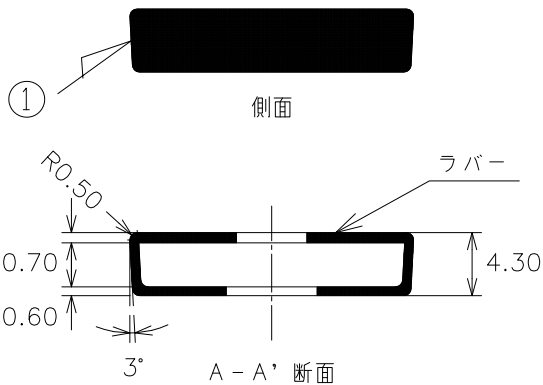

A-A' 断面

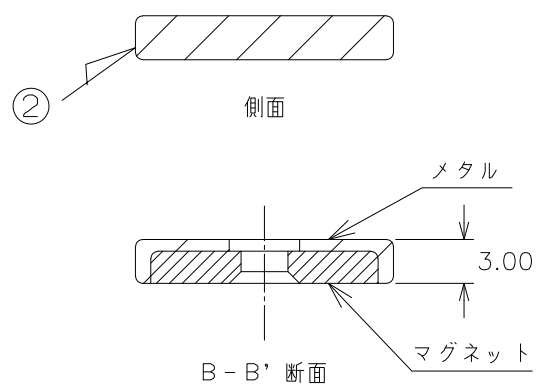

B-B' 断面

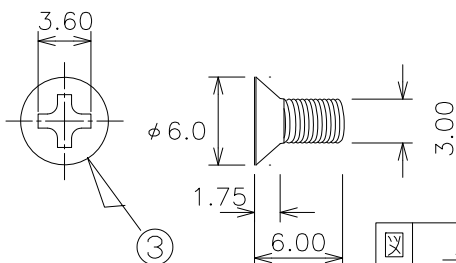

番号	部品名	材質	特記事項
①	ゴム足	ラバー	
②	マグネット	メタル+マグネット	
③	ねじ (M3×6)	SWCH-10R	0.34g

図名	ゴム足 (マグネット内蔵)			尺度	2:1
	形式				
図番	PN71054	品番	PN71054	検	設
				田	橋

パナソニックEWネットワークス株式会社

品名	ゴム足(マグネット内蔵)	商品仕様書	401-71054-SP03
品番	PN71054		全3 No.1

1. 定格・環境条件

1-1. 使用環境	使用温度範囲 0～50℃ 使用湿度範囲 20～80%RH(結露なきこと)
1-2. 保管環境	保管温度範囲 -20～70℃ 保管湿度範囲 10～90%RH(結露なきこと)

2. 形状

2-1. 形状及び材料・色彩	添付商品仕様図による
2-2. 質量(重量)	20g(ゴム足4個、ねじ4本)

3. 取付方法・付属部品

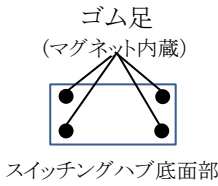
3-1. 取付方法	付属部品のゴム足(マグネット内蔵)を4個取り出し、スイッチングハブ底面部分を表にしてください。付属のねじ4本(ゴム足取付用)にて、しっかりと固定してください。	
3-2. 付属部品	(1)ゴム足(マグネット内蔵) :4個 (2)ねじ(ゴム足取付用) :4本	

4. 対象製品

対象品名、品番につきましては、当社ホームページにてご確認ください。

5. 安全確保のための使用上の禁止事項

下記の項目を満足されていない場合のトラブルに関しては、責任を負いかねます。本製品のご使用に際しては、以下の点を厳守ください。

- (1) この製品を傷つけたり、無理に曲げたり、引っ張ったり、ねじったり、たばねたり、はさみ込んだり、重いものをのせたり、加熱したりしない。
- (2) 水のある場所の近く、湿気やほこりの多い場所に設置しない。
- (3) 直射日光の当たるところや湿度の高いところに設置しない。

作成日	2013年 6月 11日	パナソニックEWネットワークス株式会社
改定日	2022年 6月 13日	

品名	ゴム足(マグネット内蔵)	商品仕様書	401-71054-SP03
品番	PN71054		全3 No.2
<p>6.使用上の注意事項</p> <p>(1) 本製品が対応する当社スイッチングハブ以外には使用しないでください。</p> <p>(2) ゴム足(マグネット内蔵)を取り付ける際は、スイッチングハブの電源を切ってください。 また、付属のねじ(ゴム足取付用)以外は使用しないでください。</p> <p>(3) ゴム足を取り付けたスイッチングハブは、90度を超える傾きがある場所に設置しないでください。 また、振動・衝撃の多い場所や不安定な場所、この装置の下を人が通るような場所に設置しないでください。 落下して、けが・故障の原因になります。</p> <p>(4) ゴム足をスイッチングハブに取り付けた時、取り付けたまま、ずらさないでください。 塗装面によっては傷がつくおそれがあります。</p> <p>(5) マグネットにフロッピーディスクや磁気カードなどをちかづけしないでください。記録内容の消失のおそれがあります。</p> <p>(6) 以下の場所での保管・使用はしないでください。 (スイッチングハブの仕様環境条件下にて保管・使用をしてください)</p> <ul style="list-style-type: none"> — 水などの液体がかかるおそれのある場所、湿気が多い場所 — 直射日光が当たる場所 — 結露するような場所、高温・低温の場所 <p>(7) 幼児の手の届かないところに保管してください。</p>			
作成日	2013年 6月 11日	パナソニックEWネットワークス株式会社	
改定日	2022年 6月 13日		

品名	ゴム足(マグネット内蔵)	商品仕様書	401-71054-SP03
品番	PN71054		全3 No.3

7. 品質保証について

本商品の品質管理には最大の注力をいたしますが、

- (1) 万一、本製品の品質不良が原因となり、人命並びに財産に多大の影響が予測される場合には、本仕様書記載の特性・数値に対し余裕を持たれることを、製造物責任の観点からお勧めします。
- (2) 本製品の品質保証期間はご購入日より1年間とし、本仕様書に記載された項目とその範囲内とさせていただきます。本製品に弊社の責による瑕疵が明らかになった場合には、誠意をもって代替品の提供、または瑕疵部分の交換、修理を本製品の納入場所で速やかに行わせていただきます。

但し、次の場合はこの保証の対象から除かせていただきます。

- 1) 本製品故障や瑕疵から誘発された他の損害の場合。
- 2) お買い上げ後の取扱い、保管、運搬(輸送)において、本仕様書記載以外の条件が本製品に加わった場合。
- 3) お買い上げ時までには実用化されている技術では予見することが不可能であった現象に起因する場合。
- 4) 火災・地震・洪水・紛争など弊社に責のない自然あるいは人為的な災害による場合。

施工説明書、取扱説明書、本体貼付ラベル等の注意書に従った使用状態で保証期間内に故障した場合には、無償交換させていただきます。

お客様の施工説明書、取扱説明書に従わない操作に起因する損害および本製品の故障・誤動作などの要因によって通信の機会を逸したために生じた損害については、その責任は負いかねますのでご了承ください。

保証期間内でも次の場合には原則として無償交換対象外にさせていただきます。

- (イ) 使用上の誤りおよび不当な修理や改造による故障および損傷
- (ロ) お買い上げ後の取付場所の移設、輸送、落下などによる故障および損傷
- (ハ) 火災、地震、水害、落雷、その他天災地変および公害、塩害、ガス害(硫化ガスなど)、異常電圧、指定外の使用電源(電圧、周波数)などによる故障および損傷
- (ニ) 車両、船舶等に搭載された場合に生ずる故障及び損傷
- (ホ) 法令、施工説明書、取扱説明書で要求される保守点検を行わないことによる故障及び損傷

作成日	2013年 6月 11日	パナソニックEWネットワークス株式会社
改定日	2022年 6月 13日	