

1	2	3	4	5	6
年月日	訂正記事	担当	確認	年月日	訂正記事
			△	' 21. 7. 20	高耐食鋼板の材質表記をJIS表記に変更の為転記
△			△	' 22. 7. 11	JIS改正による表記変更

使用荷重 80kg

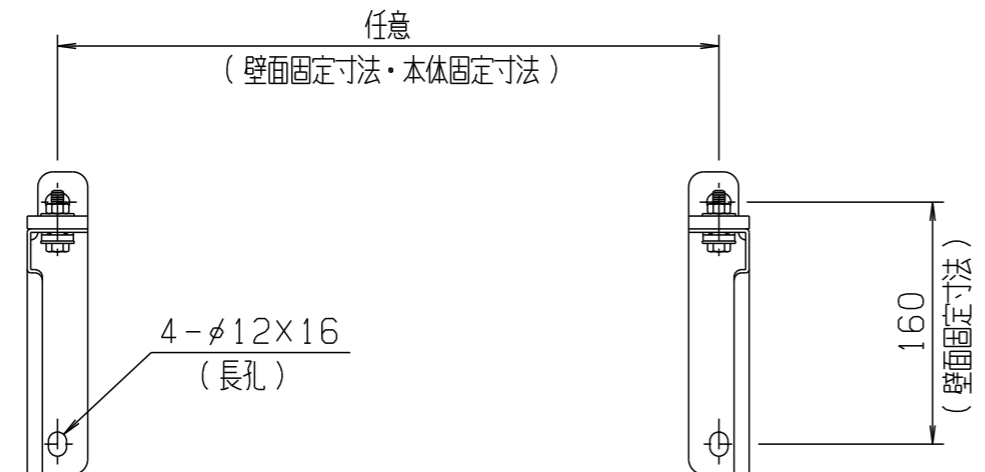
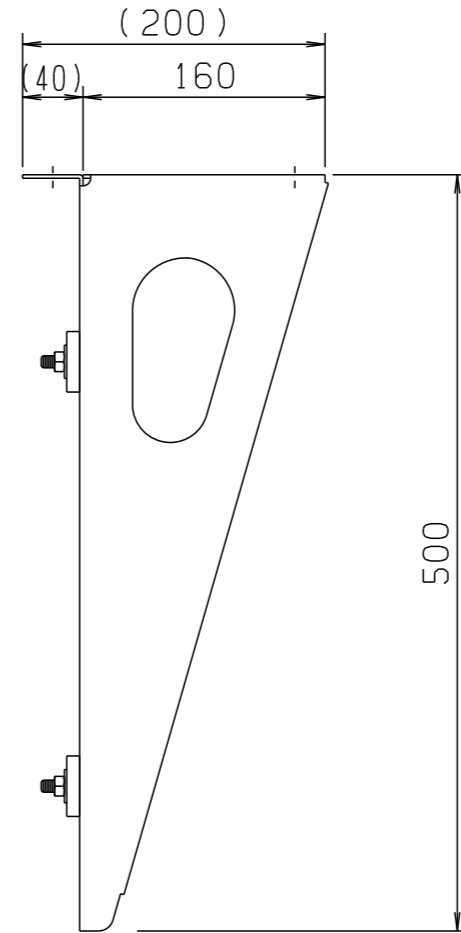
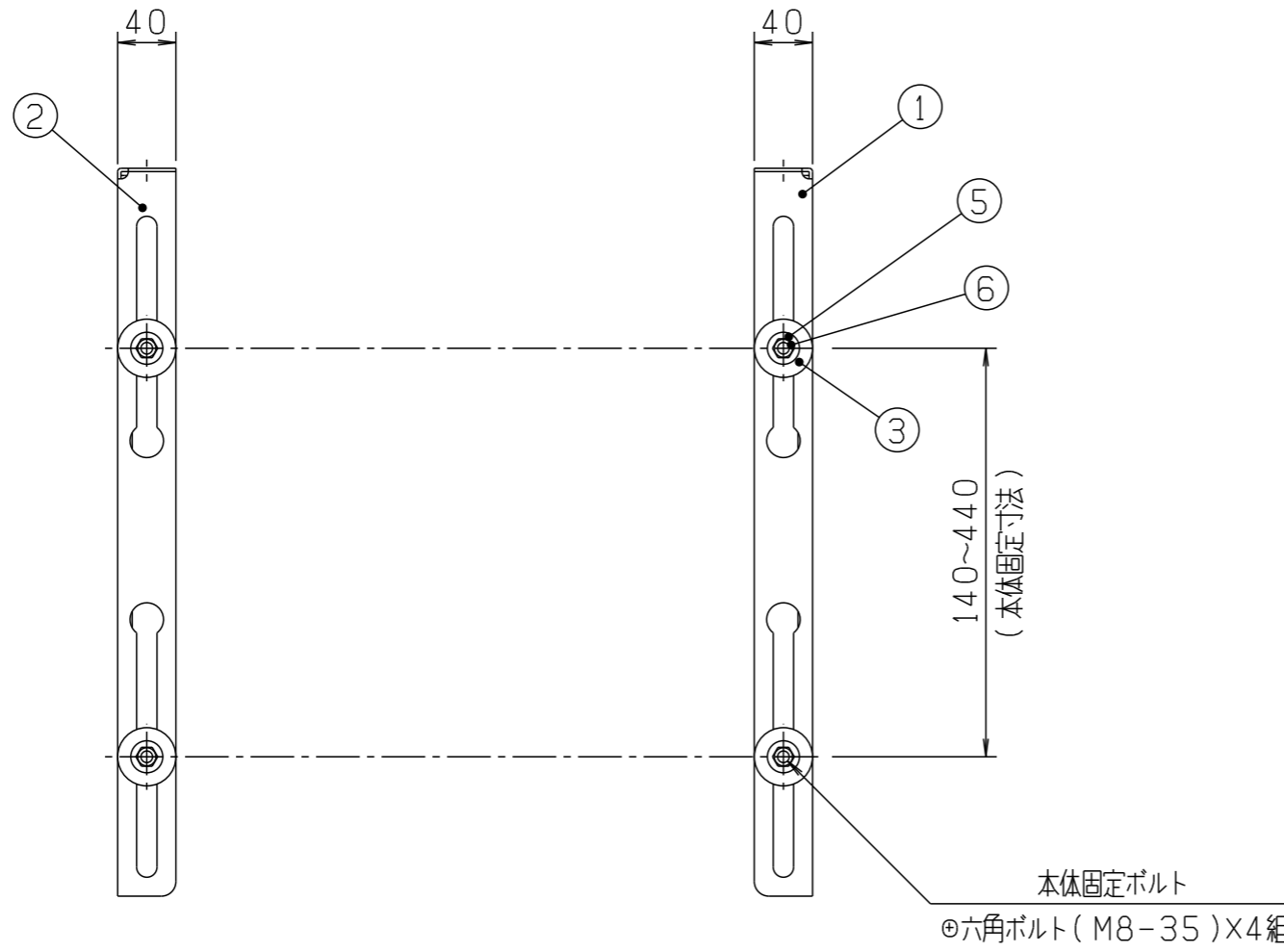

- 注記 1. 指定無き公差は、日晴金属(株)寸法公差表による。
 2. SGMHC・CC(高耐食鋼板)はクロムフリー材とし、スキンプスは各材料メーカーの仕様とする。
 3. SGMHC・CC(高耐食鋼板)は材質表記の化成処理・めっき付着量を基本とし、それ以上のグレードを使用すること。

6	六角ナット(M8)	SWCH	△ HDZT49 #DZ35	4			
5	ワッシャ(φ8-22-t1.6)	SPHC	△ HDZT49 #DZ35	8			
4	◎六角ボルト(M8-35)	SWCH	△ HDZT49 #DZ35	4			
3	ゼツインワッシャ	NR HS=67°±5°	黒	4			ZPX00001A 01
2	アーム(R)	SGMHC-SMO K06 t2.3	ポリエステル粉体塗装	1	マンセルNO. 2.5Y8.5/1(アイボリー)	ZFX00596A	02
1	アーム(L)	SGMHC-SMO K06 t2.3	ポリエステル粉体塗装	1	マンセルNO. 2.5Y8.5/1(アイボリー)	ZFX00596A	01
番号	品名	材質	仕上	数/台	記事	図番	Gr

図名	外形寸法図		向先	殿納
図番	CR013701B	△	型式	C-BFG-L
承認	検図	製図	設計	作成年月日
青谷	高畑	西田	青谷	' 21. 7. 20
第3角法				単位:mm
R 1/5				日晴金属株式会社

JANコード T4931481180546